

1. Приварку петли поз. 3 производить после установки серги поз. 6.
2. Сварку производить электродом Э42А ГОСТ9467-75.
3. Сварные швы  $\eta=5$  мм.

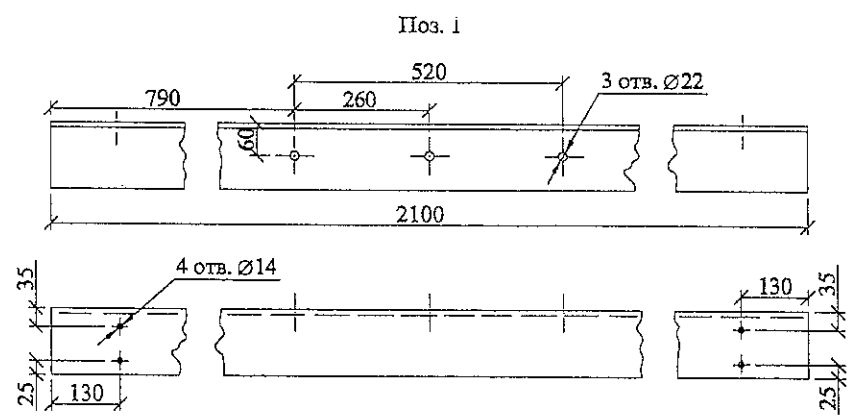

Формат	Зона	Поз.	Обозначение	Наименование	Кол	Примечание
				Детали		
БЧ	1		ГОСТ8509-88	Уголок 125x125x10	1	40.1 кг
БЧ	2		ГОСТ8509-88	Уголок 75x75x7	2	3.2 кг
БЧ	3		ГОСТ2590-88	Круг 16 L=260	4	0.41 кг
БЧ	4		ГОСТ2590-88	Круг 22	2	0.76 кг
БЧ	5		ГОСТ2590-88	Круг 10	1	0.15 кг
				Стандартные изделия		
		6	ТУ34 13.10272-88	Серьга СРС-7-16А	4	

23.0016-15

Изм.	Кол. уч.	Лист	№ док.	Полн.	Дата	Стадия	Масса	Масштаб
						Р	50.9	1:10
						Лист	Листов	
Н. контр.		Амелина			01.04	Траверса ТМ-24-01		
Пров.		Ивочкин			01.04			
Разраб.		Калабацкий А.			01.04			
							ОАО "РОСЭП"	

Илл. № подл. Подл. и дата. Взам. инв. №