

Поз. 1

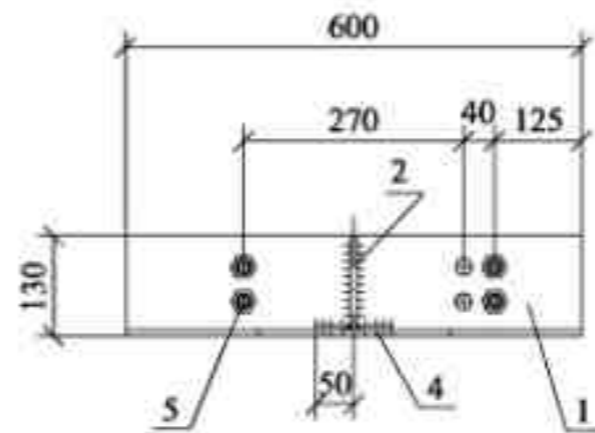

Поз. 2

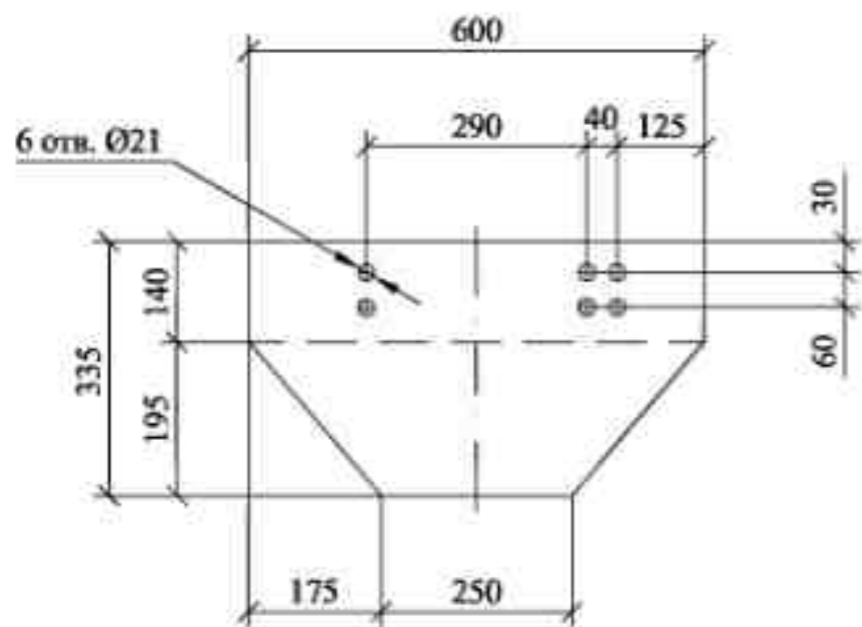

Поз.3

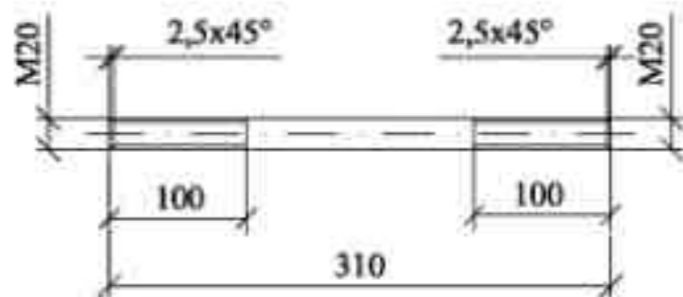

Сварку производить электродом Э42А
ГОСТ9467-75. Катет швов к_г=6мм.

Формат	Зона	Поз.	Обозначение	Наименование	Кол.	Примечание
<u>Детали</u>						
БЧ		1	ГОСТ 82-70	Полоса 8×335, L=600	2	12,7 кг
БЧ		2	ГОСТ 103-76	Полоса 8×120, L=190	2	0,9 кг
БЧ		3	ГОСТ 2590-88	Круг 20, L=310	4	0,85 кг
БЧ		4	ГОСТ 2590-88	Круг 10, L=100	2	0,06 кг
<u>Стандартные изделия</u>						
БЧ		5	ГОСТ 5915-70	Гайка М20	16	0,07 кг

26.0085-33

Изм.	Кол. уч.	Лист	№ док.	Подп.	Дата	Плита МУ104	Стадия	Масса	Масштаб
							Р	32,2	1:10
							Лист	Листов 1	
							Филиал ОАО "НПЦ электроэнергетики" РОСЭП		
И. констр.	Амелина								
Пров.	Холова								
Разраб.	Кашабинский А								

Изм. № подл. Подп. и дата. Взам. инв. №