

Сварку производить электродом Э42А. Катеты швов $k_f=6$ мм.

Поз. 6

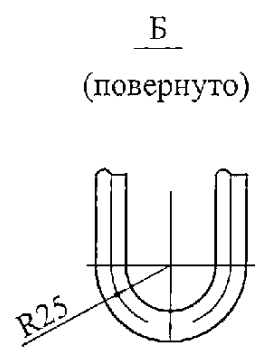

Поз. 7

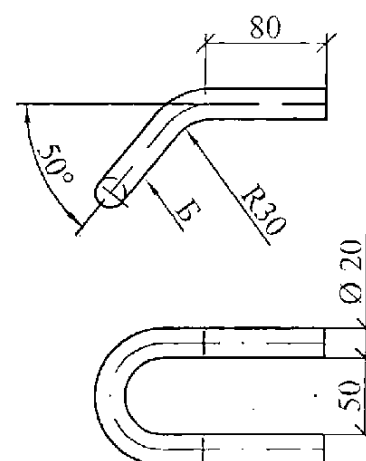
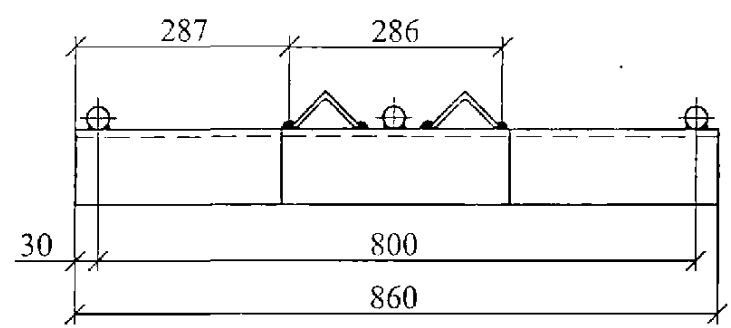
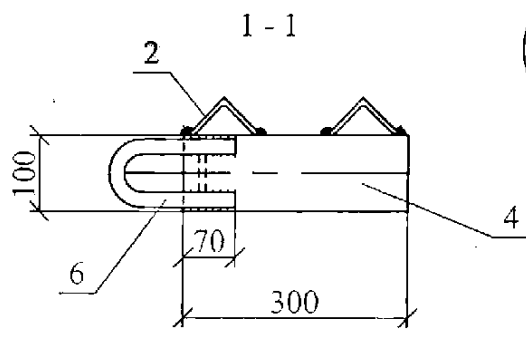

Поз. 4

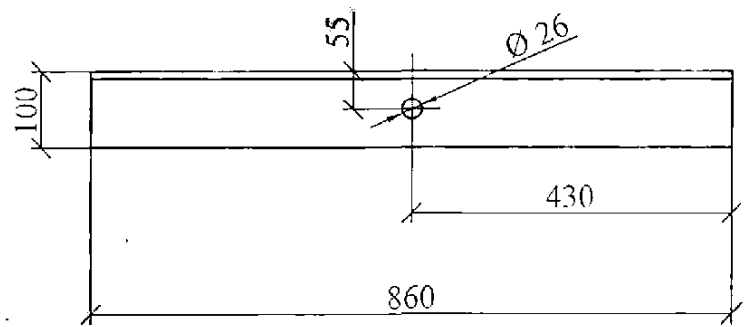

Поз. 1

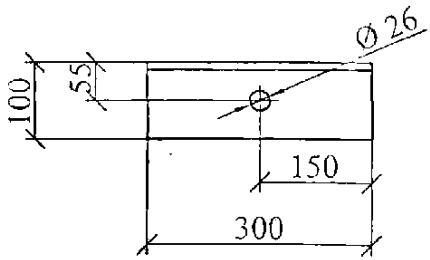

Поз.	Наименование	Кол.	Примечание
<u>Детали</u>			
1	Уголок 100x100x8 ГОСТ 8509-93 L=860	1	10,5 кг
2	Уголок 70x70x6 ГОСТ 8509-93 L=725	2	4,65 кг
3	Уголок 100x100x8 ГОСТ 8509-93 L=300	1	3,7 кг
4	Уголок 100x100x8 ГОСТ 8509-93 L=300	1	3,7 кг
5	Круг 36 ГОСТ 2590-88, L=300	3	2,4 кг
6	Круг 20 ГОСТ 2590-88, L=390	1	1,0 кг
7	Полоса 6x85 ГОСТ 103-76, L=85	1	0,34 кг

26.0004-16

Траверса ТМ105

Стация	Масса	Масштаб
Р	35,8	1:10
Лист	Листов 1	

ОАО "РОСЭП"

Изм.	Кол. уч.	Лист	№ док.	Подп.	Дата
Н. контр.				Амелина	22.08
Пров.				Калабацкий В.	27.08
Разраб.				Смирнова	27.08

Изм. № подл.	Подп. и дат.	Взам. инв. №