

Поз. 1

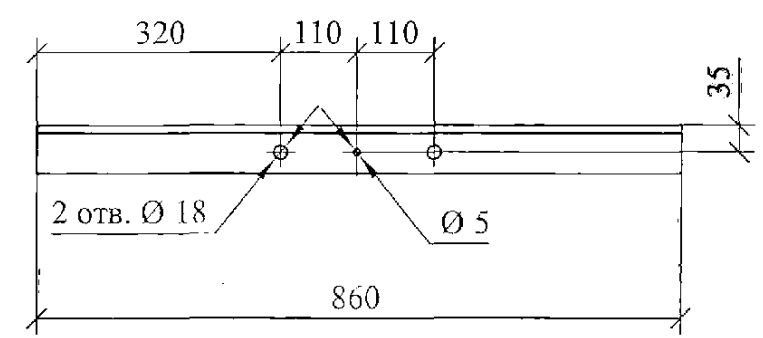

Сварку производить электродом Э42А ГОСТ9467-75. Катет швов $k_f=6$ мм.

Поз.	Наименование	Кол.	Примечание
<u>Детали</u>			
1	Уголок 63х63х6 ГОСТ 8509-93		
	L=860	1	4,9 кг
2	Уголок 40х40х4 ГОСТ 8509-93		
	L=160	2	0,4 кг
3	Круг 28 ГОСТ 2590-88, L=260	2	1,3 кг

Изм. № подл. Листы и дата. Изм. инв. №

						26.0004-15			
Изм.	Код. уч.	Лист	№ док.	Подп.	Дата	Траверса ТМ104	Стадия	Масса	Масштаб
							Р	8,3	1:10
							Лист	Листов 1	
Н. контр.	Амелина			<i>[Signature]</i>	27.08	ОАО "РОСЭП"			
Пров.	Калабацкий В			<i>[Signature]</i>	27.08				
Разраб.	Холова			<i>[Signature]</i>	27.08				