

Поз. 1

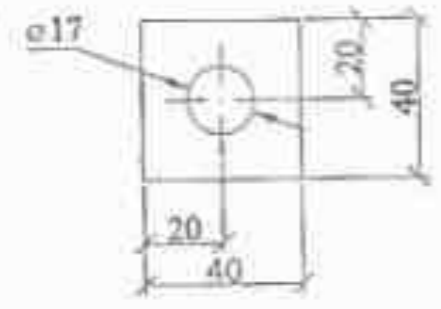

* Неуказанные размеры детали 2 принять по ГОСТ7798-70.

Зона	Поз.	Обозначение	Наименование	Кол.	Примечание
			Детали		
1		ГОСТ103-76	Полоса 5x40	1	0,05 кг
2*			Болт М16	1	0,4 кг
			Стандартные изделия		
3		ГОСТ5915-70	Гайка М16	3	
		ГОСТ11371-78	Шайба 16	2	

21.0112-21

Код. р.	Лист	№ док.	Полн.	Дата

Страна	Масса	Масштаб
Р	0,6	1:2
Лист	Листов	1

АООТ "РОСЭП"

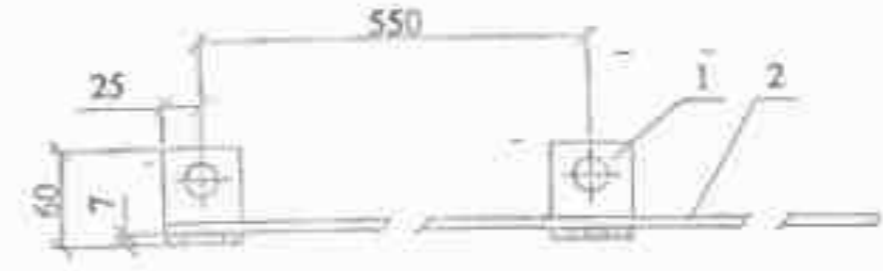

Поз. 1

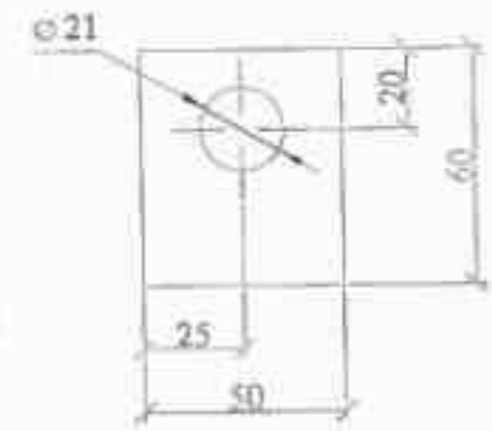

1. Сварку производить электродом Э42А ГОСТ9467-75. Катод плав h=5мм.
2. Проводник ЗП6 изготавливать отрезками длиной не менее трёх метров.
3. Масса ЗП6 дана на один метр.

Формат	Зона	Поз.	Обозначение	Наименование	Кол.	Примечание
				Детали		
БЧ	1		ГОСТ103-76	Полоса 5x50	2	0,12 кг
БЧ	2		ГОСТ2590-88	Круг 6, L=1000	1	0,22 кг

Лит. № докум.	Полн. и дата	Взам. инв. №	21.0112-20						Страна	Масса	Масштаб
			Иж.	Код. р.	Лист	№ док.	Полн.	Дата	Р	0,5	1:5
			И. контр.	Листов	Листов	1			Лист	Листов	1

Проводник ЗП6

АООТ "РОСЭП"