

Сварку производить электродом Э42А. Катеты швов $k_f=8$ мм.

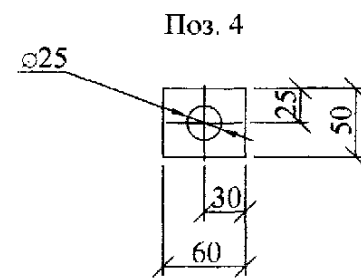
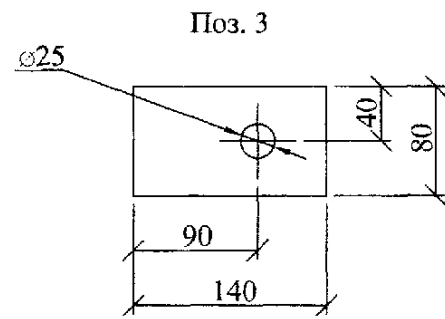

Поз.	Обозначение	Наименование	Кол.	Масса ед., кг	Примечание
<u>Детали</u>					
1	ГОСТ 2590-88	Круг 24, L=840	1	3,0	
2	ГОСТ 2590-88	Круг 24, L=460	1	1,65	
3	ГОСТ 103-76	Полоса 10x80, L=140	1	0,66	
4	ГОСТ 103-76	Полоса 5x50, L=60	2	0,1	
<u>Стандартные изделия</u>					
5		Гайка М24	3	0,107	

Ивв. № подл.	Подп. и дата	Взам. инв. №

27.0002-44

Изм.	Кол. уч.	Лист	№ док.	Подп.	Дата	Стая	Масса	Масштаб
						Р	5,85	1:5
Н. контр. Амелина Пров. Гореленко Разраб. Смирнова						Лист	Листов 1	
						Стяжка Г1		